

**Напольный pedalный импульсный  
свариватель с ножом.**

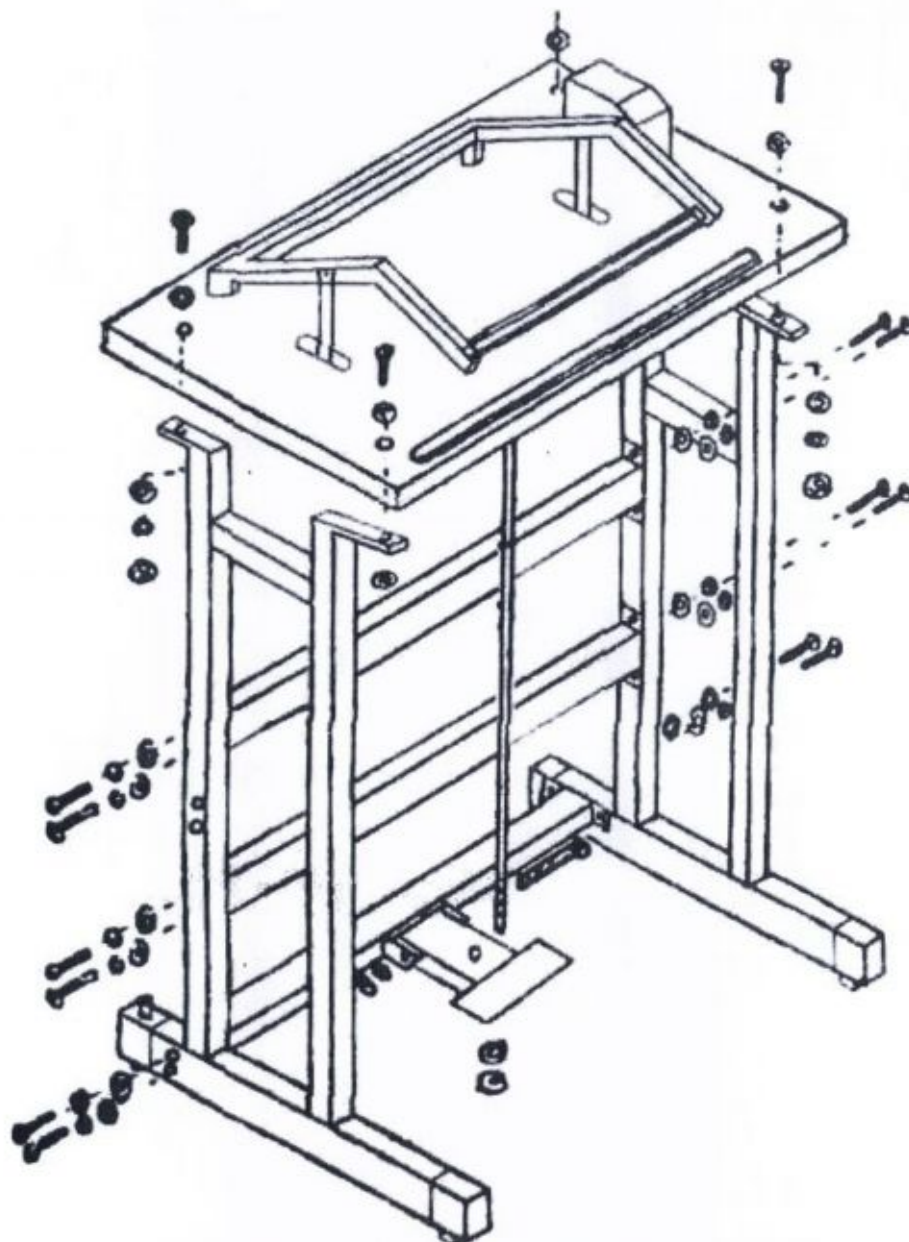

**Серия SFTD**

## Инструкция по эксплуатации

Напольный pedalный импульсный свариватель серии SFTD (с ножом)

### 1. Работа:

Подключите питание в 220В, Поверните ручку в положение «ВКЛ», индикатор питания загорится, затем в соответствии с толщиной вашего пакета выставьте требуемое время спайки, теперь свариватель готов к работе. Нажмите на педаль, выждите дополнительно 2 секунды после окончания работы сваривателя, отпустите педаль. Цикл спайки окончен.

### 2. Примечание:

Это электрический свариватель, пожалуйста, соблюдайте правила безопасности, избегайте сырости и влажности, напряжение должно быть **АС 220 В**.

Пожалуйста, не используйте этот свариватель для запайки горючих, воспламеняемых и взрывчатых веществ.

Схема сборки

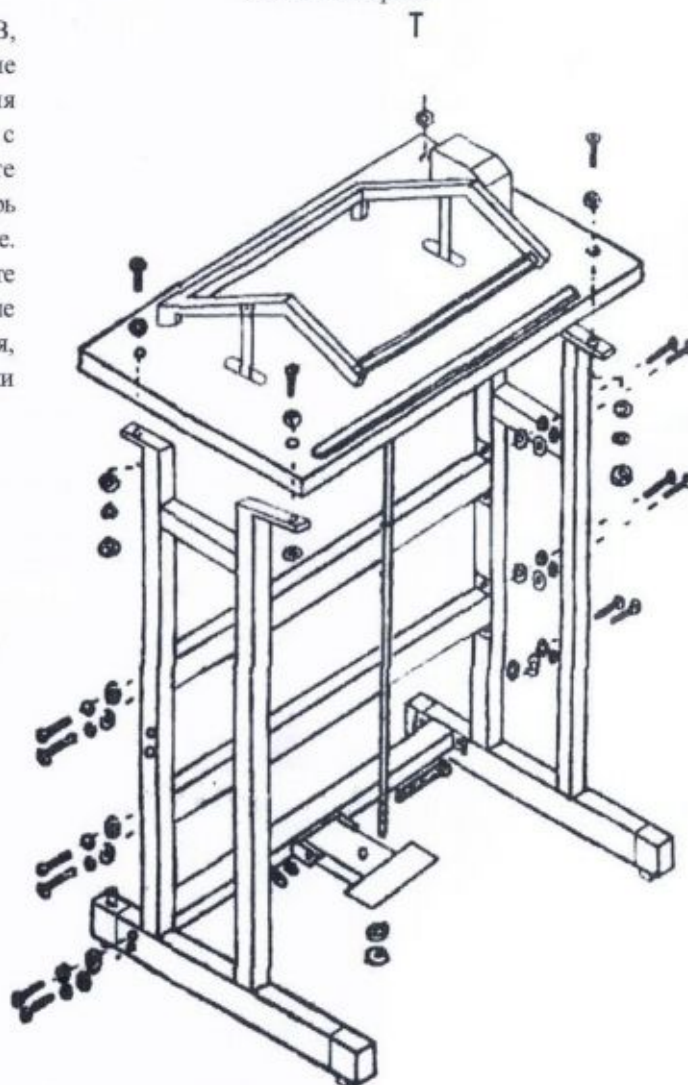

### 3. Технические характеристики:

Модель	SFTD-400	SFTD-600	SFTD800	SFTD-1000
Мощность	500 Вт	700 Вт	850 Вт	1000 Вт
Длина запайки	400 мм	600 мм	800 мм	1000 мм
Время запайки	0.2-2сек	0.2-2 сек	0.2-2 сек	0.2-2 сек
Ширина шва	2.8 мм	2.8 мм	2.8 мм	2.8 мм
Вес	14 кг	16 кг	20 кг	22 кг