

# Напольный педальный импульсный свариватель

## ◀ FR / SF ▶



# Инструкция по эксплуатации

Принцип работы сваривателей основан на электрической импульсной технологии. Время запайки уменьшено с 2-4 секунд до 0.2-2 секунд. Свариватели широко используются в пищевой, медицинской, фабричной, электронной и многих других отраслях.

Установите машину на станину как показано на сборочной схеме. Зафиксируйте педаль и подключите электрическое питание в 220В. Поверните рукоять для включения аппарата. Загорится красная лампа-индикатор что означает, что аппарат полностью готов к работе. Выставьте время запайки и приступайте к работе. Зеленая лампа индикатор означает выполнения цикла запайки.

Не забывайте о мерах предосторожности при работе с сваривателем. Вольтаж должен быть 220В. Не используйте быстро воспламеняемые и взрывчатые вещества как материал для запайки.

Модель	FR-300	FR-400	FR-500	FR-600	FR-700	SF-1200
Мощность	350 Вт	450 Вт	600 Вт	600 Вт	800 Вт	1300 Вт
Длина	300 мм	400 мм	500 мм	600 мм	700 мм	1200 мм
Время	0.2-2сек	0.2-2сек	0.2-2сек	0.2-2сек	0.2-2сек	0.2-8сек
Вес	7.2 кг	7.5 кг	8.8 кг	10 кг	11 кг	16,5 кг

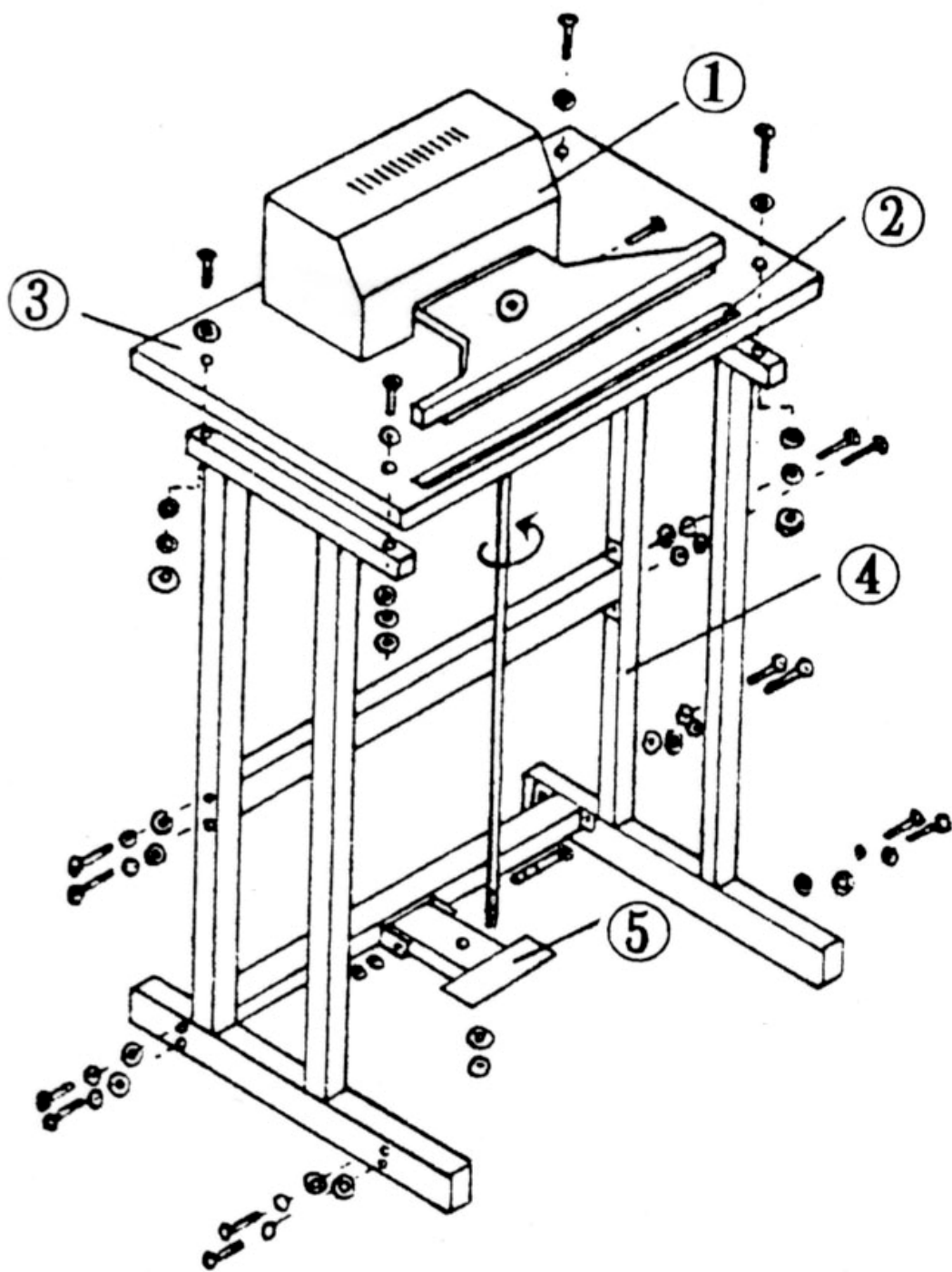

1. Панель управления
2. Планка спайки, планка с силиконом.
3. Рабочий стол
4. Задняя стойка
5. Педаль